



トランペット / コルネット /
フリューゲルホルン / ロータリートランペット
取扱説明書

**Trumpet/Cornet/Flugelhorn/
Rotary Trumpet**
Owner's Manual

**Trompette/Kornett/Flügelhorn/
Drehventiltrompete**
Bedienungsanleitung

**Trompette/Cornet/Bugle/
Trompette à palettes**
Mode d'emploi

**Trompeta/Corneta/Fliscorno/
Trompeta de cilindros**
Manual de instrucciones

**Trompette/Cornet/Flugelhorn
Trompette de Rotor**
Manual de instruções

小号 / 短号 / 富鲁格号 /
转阀式小号
使用手册

**Труба/Корнет/Флюгельгорн/
Педальная труба**
Руководство пользователя

트럼펫 / 코넷 / 후루겔혼 /
로터리 트럼펫
사용설명서

日本語

English

Deutsch

Français

Español

Português

中文

Русский

한국어

このたびは、ヤマハ管楽器をお買い上げいただき、まことにありがとうございます。
楽器を正しく組み立て性能をフルに発揮させるため、また永く良い状態で楽器を
お使いいただくために、この取扱説明書をよくお読みください。

P.13

You are now the owner of a high quality musical instrument. Thank you for choosing Yamaha.
For instructions on the proper assembly of the instrument, and how to keep the instrument in optimum
condition for as long as possible, we urge you to read this Owner's Manual thoroughly.

P.15

Sie sind nun der stolze Besitzer eines hochwertigen Musikinstrumentes. Vielen Dank, dass Sie sich für ein
Instrument der Marke Yamaha entschieden haben. Um mit den Handgriffen zum Zusammensetzen
und Zerlegen des Instruments vertraut zu werden und dieses über Jahre hinweg in optimalem Zustand
halten zu können, raten wir Ihnen, diese Anleitung aufmerksam durchzulesen.

P.27

Vous êtes dès à présent le propriétaire d'un instrument de musique de haute qualité.
Nous vous remercions d'avoir choisi Yamaha. En ce qui concerne les instructions relatives à un assem-
blage adéquat de l'instrument et sur la façon de garder l'instrument dans des conditions optimales aussi
longtemps que possible, nous vous conseillons vivement de lire entièrement le présent Mode d'emploi.

P.39

Usted es ahora propietario de un instrumento musical de alta calidad. Le agradecemos su elección de un
instrumento Yamaha. Le aconsejamos que lea todo este manual de instrucciones para ver las instruccio-
nes para el montaje correcto del instrumento y para aprender a conservar el instrumento en óptimas
condiciones durante tanto tiempo como sea posible.

P.51

Agora você é o proprietário de um instrumento musical de alta qualidade. Obrigado por escolher a marca
Yamaha. Aconselhamos que leia cuidadosamente todo o manual do proprietário para ver as instruções de
montagem adequada do instrumento, bem como manter em ótimas condições de uso pelo máximo de
tempo possível.

P.63

现在您已经是高品质乐器的主人了！在此，我们衷心感谢您选择雅马哈乐器，
同时也恳请您完整阅读该使用手册，从而可以充分了解有关乐器正确组装及
如何使您的乐器尽可能长久地处于最佳状况的使用说明。

P.75

Вы стали обладателем высококачественного музыкального инструмента. Благодарим Вас
за выбор продукции Yamaha. Для получения инструкций по правильной сборке данного
инструмента и его длительном хранении в оптимальных условиях мы настоятельно
рекомендуем Вам внимательно прочитать настоящее руководство.

P.87

야마하 악기를 구입해 주셔서 감사합니다. 악기의 알맞은 조립 방법 및 보관을 위
해 본 사용설명서를 반드시 읽어주시기 바랍니다.

P.99

Trompeta/Corneta/Fliscorno/ Trompeta de cilindros

Manual de instrucciones

Precauciones Léalas antes de proseguir.

Las siguientes precauciones están relacionadas con el empleo adecuado y seguro del instrumento, y se incluyen medidas de protección contra daños o heridas personales y de otras personas. Siga y respete estas precauciones.

Si algún niño utiliza este instrumento, un tutor deberá explicarle con claridad estas precauciones y el niño deberá estar seguro de haberlas comprendido y deberá respetarlas. Después de haber leído este manual, guárdelo en un lugar seguro para poderlo consultar cuando sea necesario.

■ Observación sobre los iconos



: Este icono indica aspectos a los que debe prestarse atención.



: Este icono indica acciones que están prohibidas.



Precaución

Si no se respetan las indicaciones dadas con esta marca, se correrá el peligro de daños o heridas.



No lance ni balancee el instrumento cuando haya gente cerca del mismo.

La boquilla u otras partes podrían desprenderse y golpear a otras personas. Trate siempre con cuidado el instrumento.



Mantenga el aceite, limpiadores, etc. fuera del alcance de los niños.

Mantenga el aceite, limpiadores, etc. fuera del alcance de los niños y lleve a cabo el mantenimiento cuando no haya niños en el lugar.



Tenga presente las condiciones climáticas, tales como la temperatura, la humedad, etc.

Mantenga el instrumento apartado de fuentes de calor, tales como estufas, etc. No utilice ni guarde tampoco el instrumento en condiciones extremas de temperatura o humedad. De lo contrario, podrían desajustarse las llaves, las articulaciones o zapatillas, ocasionando problemas durante la interpretación.



No emplee nunca bencina ni disolvente para el mantenimiento de instrumentos con acabado lacado.

De lo contrario, causaría daños en el revestimiento superior del acabado.



Tenga cuidado para no dañar el instrumento.

Si deja el instrumento en un lugar inestable correrá el peligro de que se caiga y consecuentemente quede Dañar. Tenga cuidado en el lugar en el que deja el instrumento así como al modo en el que lo pone.



No realice modificaciones en el instrumento.

Las modificaciones del instrumento, además de anular la garantía, pueden hacer que sea imposible realizar las reparaciones.



Mantenga las piezas pequeñas fuera del alcance de los niños.

Sus niños podrían tragárselas accidentalmente.

Con respecto a los instrumentos metálicos de viento con acabado plateado, el color del acabado puede cambiar con el paso del tiempo, aunque esto no tiene nada que ver con el rendimiento del instrumento. La decoloración puede sacarse con facilidad en sus primeras etapas realizando el mantenimiento. (A medida que prosigue la decoloración, puede resultar difícil su extracción.)

* Utilice los accesorios especificados para su empleo con el tipo en particular de acabado del instrumento. Tenga presente que los pulidores metálicos extraen una capa fina del revestimiento superior del acabado, lo cual deja más fino el acabado. Téngalo presente antes de utilizar pulidores.

Algunos instrumentos salen de fábrica con una tapa negra colocada en el extremo del anillo de la tercera bomba (A en la ilustración) para evitar que se pierda el anillo durante el transporte.

Podrá quitar la tapa antes de empezar a tocar, pero aunque la deje colocada no afectará la operación del instrumento.

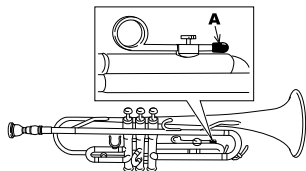

Nomenclatura

■ Trompeta

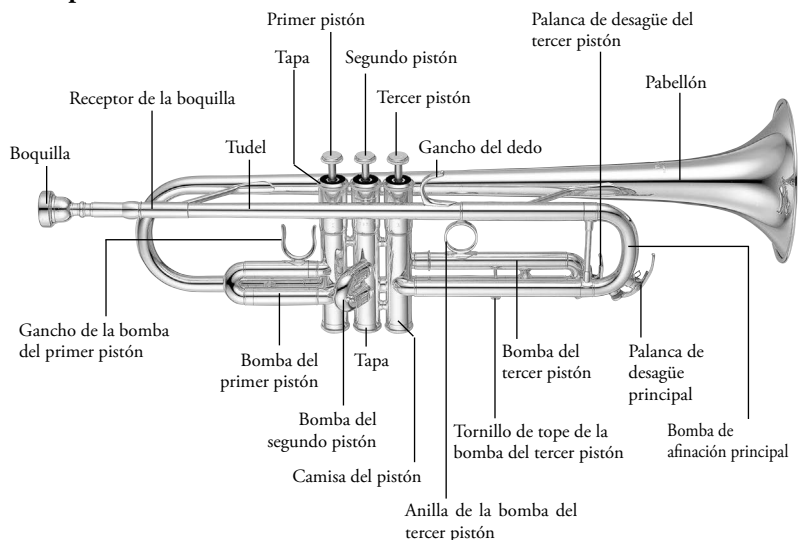

■ Corneta

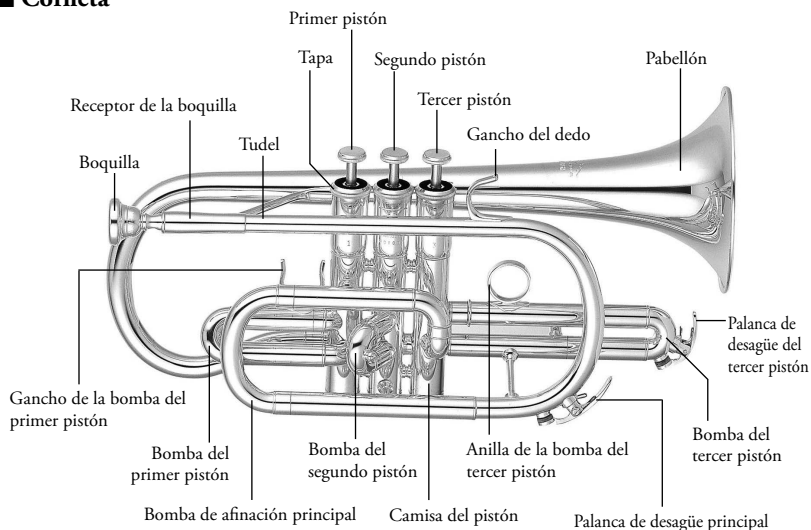

■ Fliscorno

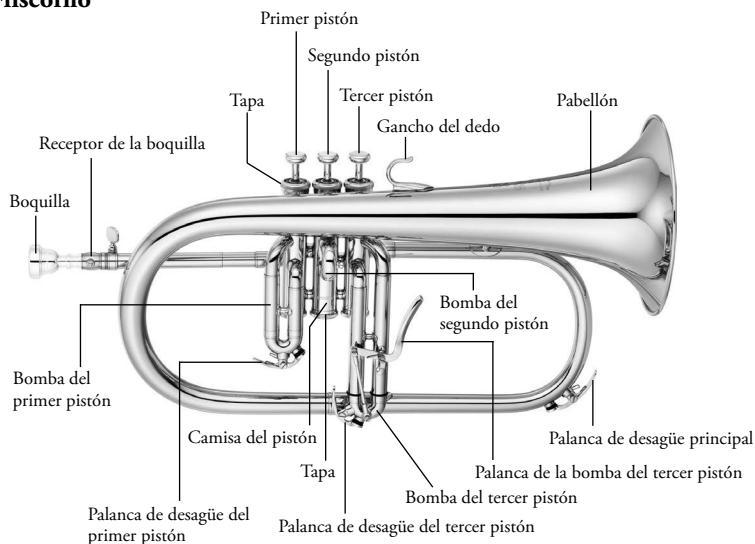

■ Trompeta de cilindros

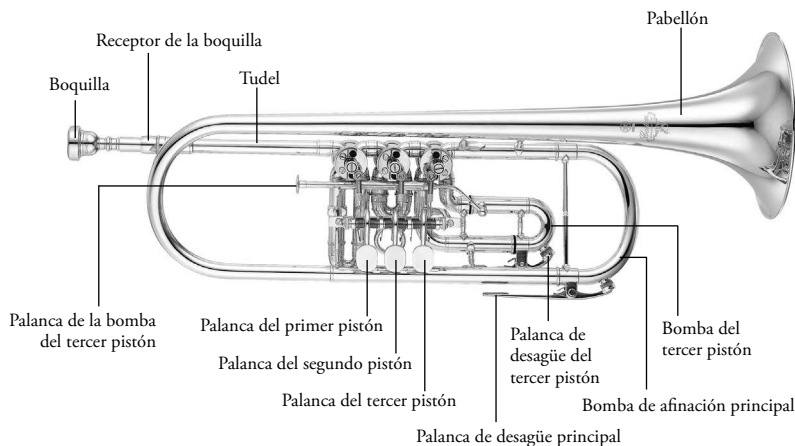

* Especificaciones y/o diseño sujetos a cambios por razones de mejoras del producto.

Manipulación del instrumento

Deberá manipular con mucho cuidado la trompeta porque está hecha de metal fino. No aplique demasiada fuerza ni golpee el instrumento porque podría deformarlo o dañarlo.

■ Lubricación

Aplique aceite a los pistones

1. Desenrosque la tapa del pistón y tire del pistón recto afuera de la camisa del pistón hasta que quede expuesto aproximadamente la mitad del pistón.
2. Aplique algunas gotas de aceite al pistón.

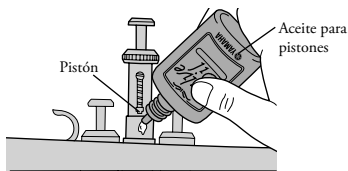

* No aplique demasiado aceite.

3. Haga volver lentamente el pistón a la camisa. Cuando lo haga, asegúrese de que el número estampado en el pistón quede orientado a la boquilla. Después de haber apretado bien la tapa del pistón, suba y baje varias veces el pistón para que el aceite se distribuya uniformemente por el pistón.

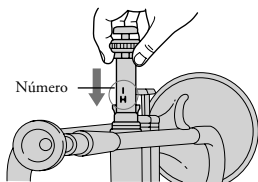

- * Si se han sacado todos los pistones de las camisas, asegúrese de que el número estampado en el pistón corresponda con el número estampado en la camisa antes de volver a poner el pistón en la camisa.
- * Los pistones deben lubricarse para que puedan funcionar adecuadamente y con suavidad.

Lubricación de los rotores (Sólo las trompetas de cilindros)

1. Mantenga pulsada la palanca y extraiga la bomba del pistón.
 - * Si se saca la bomba del pistón sin mantener pulsada la palanca, caerá la presión del tubo creando una succión que puede causar mal funcionamiento del rotor o daños en el interior del tubo.
2. Aplique un poco de aceite para rotores en el rotor y mueva la palanca algunas veces para que el aceite se distribuya uniformemente.

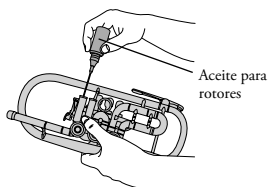

- * Para evitar que el aceite se mezcle con la grasa de la bomba o con la suciedad del interior del tubo, coloque la aguja del recipiente de aceite de modo que no se ponga en contacto con las paredes interiores del tubo.
- * Puesto que el surtidor del recipiente de aceite es metálico, deberá tener cuidado de que el surtidor no se ponga directamente en contacto con el rotor.

3. Mantenga pulsada la palanca y vuelva a colocar la bomba del pistón.
 - * Si coloca la bomba del pistón sin mantener pulsada la palanca, la presión acumulada dentro del tubo puede causar mal funcionamiento del rotor o daños en el interior del tubo.

■ Lubricación de las bombas de los pistones

1. Presione el pistón que corresponda a la bomba que desee lubricar y extraiga parcialmente la bomba del pistón. Aplique algunas gotas de aceite para bombas de afinación.

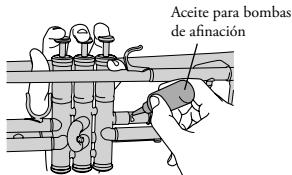

- * No aplique demasiado aceite.

2. Mantenga bajado el pistón y deslice la bomba del pistón varias veces hacia dentro y afuera.

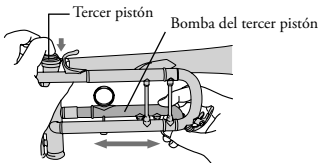

- * Si saca o coloca la bomba del pistón sin mantener pulsado el pistón, la caída de presión o la presión acumulada de aire dentro del tubo puede causar mal funcionamiento del pistón o daños en el interior del tubo.
- * Los pistones deben lubricarse para que puedan funcionar adecuadamente y con suavidad.

Después de haber aplicado aceite en las bombas que llevan palanca de afinación, mantenga bajado el pistón y mueva la bomba hacia dentro y fuera varias veces como hizo antes para que el aceite se distribuya uniformemente.

■ PRECAUCIÓN—Para evitar que se salga de lugar la bomba del tercer pistón.

En instrumentos provistos de un tornillo de tope, asegúrese de que el tornillo esté bien apretado.

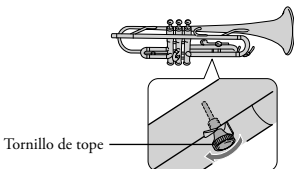

■ Ajuste de la boquilla

Inserte la boquilla en el receptor, de forma que no quede floja.

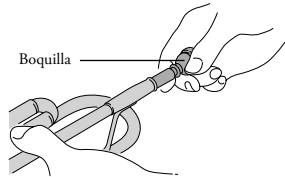

- * Nunca fuerce la boquilla al colocarla en el receptor. Podría atascarse y dificultar su extracción.

Acerca del tope de bomba

Algunos instrumentos se suministran con un tope de bomba Yamaha de silicona para evitar el desprendimiento accidental de las bombas de afinación. El tope puede dejarse en su sitio cuando se toca el instrumento o puede emplearse en otras configuraciones como se muestra a continuación.

Cuando sale de fábrica

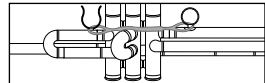

Otro ejemplo-1

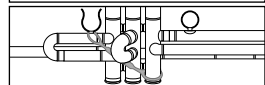

Otro ejemplo-2

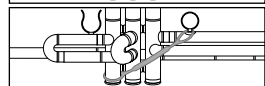

- * Asegúrese de que el aro esté enganchado con seguridad para evitar que se desenganche.
- * Lávelo con agua siempre que sea necesario.
- * No exponga el producto a ninguna fuente de calor, a altas temperaturas ni a la luz directa del sol.
- * Manténgalo alejado del alcance de los niños pequeños.
- * Aunque no suele suceder, es posible que salga un poco de aceite por la goma de silicona. Esto no influye para nada en la calidad del producto ni en el instrumento.

Antes de empezar a tocar

■ Afinación

Deslice la bomba de afinación principal hacia dentro o afuera para afinar el instrumento. Puesto que los cambios de la temperatura pueden afectar el tono, sople un poco de aire caliente al instrumento para calentarlo antes de afinarlo.

Trompeta/Trompeta de cilindros

Deslice la bomba de afinación principal hacia dentro o afuera para afinar el instrumento.

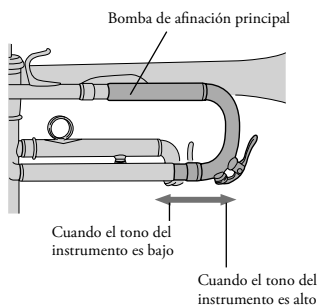

Corneta

Deslice la bomba de afinación principal hacia dentro o afuera para afinar el instrumento.

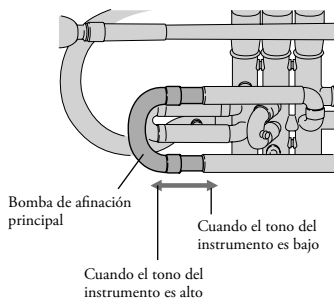

Fliscorno/Trompeta Piccolo/Corneta Eb

Afloeje el tornillo del tudel y deslice el tudel hacia dentro o afuera para afinar el instrumento.

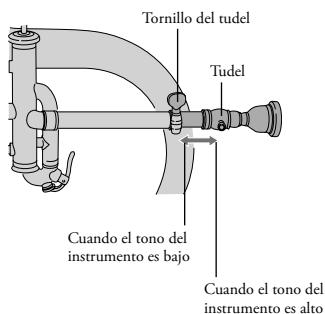

Guarde siempre el instrumento en su estuche durante los descansos, el transporte, y después de terminar de tocar.

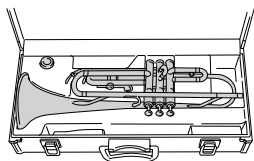

Observación sobre la boquilla

La boquilla que se sirve con el instrumento es una boquilla estándar para el instrumento. La boquilla está diseñada para adaptarse en el receptor de la boquilla sin que quede floja. No trate bruscamente la boquilla, no permita que se caiga ni que se dañe.

■ Después de haber tocado

Cuando haya terminado de tocar, extraiga sin falta la humedad o suciedad del instrumento empleando el método que se describe a continuación.

Antes de efectuar el desmontaje y el mantenimiento del muelle accionador, consulte a un técnico en instrumentos de viento.

● Mantenimiento de las bombas de los pistones

1. Presione el pistón que corresponda a la bomba que desee limpiar y extraiga la bomba.

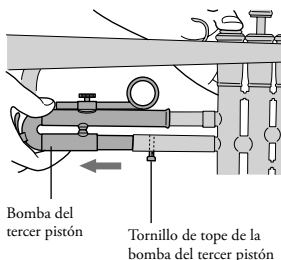

- * Si saca la bomba del pistón sin mantener pulsado el pistón, cae la presión de aire dentro del tubo creando una sección que puede causar mal funcionamiento del pistón o daños en el interior del tubo.
- * Si el instrumento está provisto de un tornillo de tope de la bomba, afloje el tornillo antes de sacar la bomba.

2. Extraiga la humedad de la bomba. Extraiga también la humedad de la palanca de desagüe.

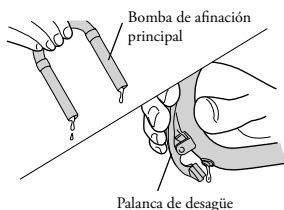

- * Las bombas de los pistones están hechas de bronce o de níquelado-plateado que son excelentes contra la corrosión, aunque es posible que se produzca corrosión si se deja la humedad dentro del instrumento durante períodos prolongados de tiempo. Tenga cuidado.

● Mantenimiento de otras partes

Aplique un poco de aceite para pistones a los pistones y mueva el pistón hacia arriba ya bajo algunas veces, como cuando se hace antes de tocar el instrumento.

Del mismo modo, aplique un poco de aceite para rotores a los cilindros, moviendo la espátula mientras se efectúa la operación.

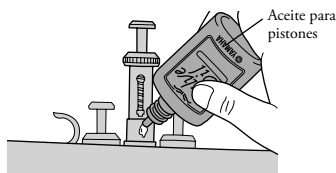

- * No aplique demasiado aceite.

● Mantenimiento del cuerpo

Frote con cuidado la superficie del instrumento con un paño de limpieza. Si la suciedad o las manchas son persistentes, podrá utilizar los productos siguientes.

Para acabados lacados

Paño de limpieza + limpiador de lacados

Para chapa plateada

Paño para plata + limpiador para plata

Para obtener un hermoso brillo del instrumento, frótelo con un paño de silicona.

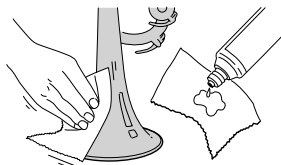

■ Mantenimiento semanal

● Mantenimiento de los pistones y de las camisas

Los cilindros del instrumento funcionan con suavidad porque los pistones y las camisas están diseñados con muy poca holgura entre sí, por lo que es muy importante que estas piezas de precisión se manipulen con cuidado.

1. Envuelva la varilla de limpieza con una gamuza sin dejar expuesta ninguna parte metálica.

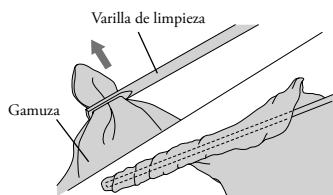

* El metal expuesto puede causar daños en las camisas o en los pistones.

2. Saque la suciedad del interior de las camisas.

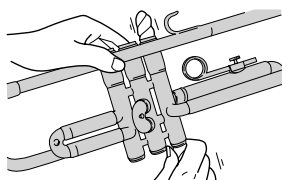

3. Saque la suciedad de los pistones.

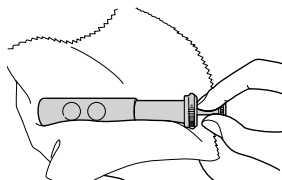

4. Vuelva a colocar el pistón en la camisa correspondiente.

Después de haber confirmado que el número estampado en el pistón corresponde con el número estampado en la camisa, inserte con cuidado el pistón recto en la camisa con el número estampado en el pistón orientado a la boquilla. No gire el pistón cuando esté dentro de la camisa.

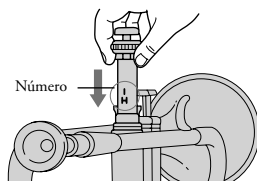

5. Aplique aceite para pistones al pistón.



- * No aplique demasiado aceite.
- * Si no pasa aire por el instrumento cuando el pistón está presionado a fondo, es posible que se haya colocado el pistón en una camisa equivocada. Asegúrese de que el número estampado en el pistón corresponda con el número estampado en la camisa.

Los pistones son las partes más importantes de la trompeta.

No manipule nunca los pistones sin delicadeza, no los tire ni permita que se caigan, etc. Si se daña o abolla un pistón, no lo vuelva a colocar nunca en la camisa. Póngase en contacto con el establecimiento donde compró el instrumento.

● Mantenimiento de los rotores (Sólo las trompetas de cilindros)

1. Extraiga la tapa del cilindro y aplique un poco de aceite, especial para este uso en el centro del rotor.

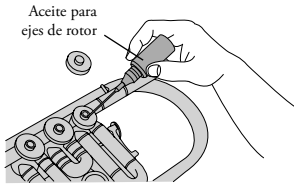

2. Aplique un poco de aceite para ejes de rotor en el punto en el que gira el rotor. Vuelva a colocar la tapa del cilindro y mueva algunas veces la palanca para que el aceite se distribuya uniformemente.

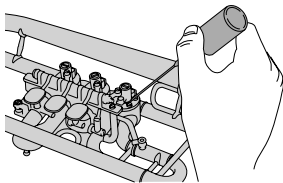

● Mantenimiento de las bombas de los pistones

1. Aplique una capa fina de grasa para bombas a la bomba de afinación principal, bomba del segundo pistón, y a las bombas que no estén provistas de una palanca.

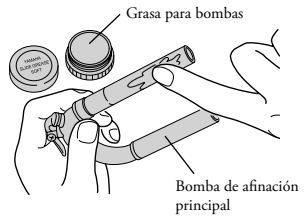

2. Deslice varias veces la bomba de afinación principal hacia delante y atrás para distribuir la grasa con uniformidad.

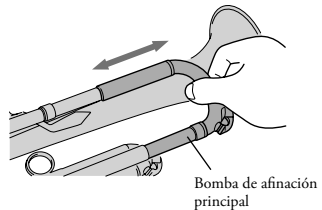

3. En los pistones primero y tercero, que están provistos de accionadores de la bomba, aplique una pequeña cantidad de aceite para bombas de afinación a las bombas de afinación.

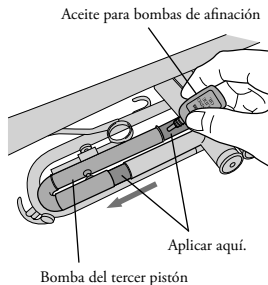

Bomba del tercer pistón

■ Mantenimiento a realizarse dos veces al año

● Limpieza del instrumento

1. Haga una solución de agua con jabón especial para metales.

Prepare una solución de agua con jabón especial para metales empleando de 10 a 15 partes de agua tibia (30 a 40°C) y 1 parte de jabón especial para metales. Antes de poner el instrumento en la solución de agua con jabón, extraiga los pistones, las tapas de las camisas, y los cilindros.

2. Con el instrumento fuera del agua, aplique un poco de solución de agua con jabón a un limpiador flexible y emplee el limpiador para limpiar el interior de los tubos del instrumento.

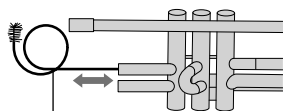

Limpiador flexible

3. Después de haber limpiado el instrumento, enjuague bien con agua limpia de modo que no queden restos de la solución de agua con jabón especial para metales. Después, aplique aceite para pistones y grasa para bombas y vuelva a montar el instrumento.

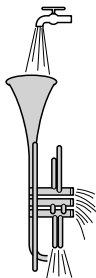

● Limpieza de la boquilla

1. Empape el cepillo de la boquilla en una solución de agua con jabón especial para metales y limpie el interior de la boquilla con el cepillo. Luego, enjuague a boquilla con agua limpia.

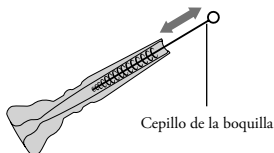

Cepillo de la boquilla

● Mantenimiento de los rotoros (Sólo las trompetas de cilindros)

1. Aplique un poco de aceite para palancas en el eje de la palanca.

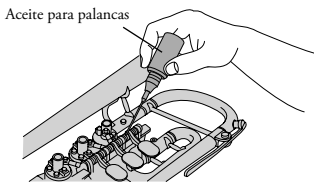

Aceite para palancas

El tono no es claro, o el instrumento está desafinado.

- **Los cilindros están sucios.**
→ Limpie los cilindros.
- **Hay una abolladura grande o se escapa aire por la trompeta.**
- **La boquilla no se adapta bien en el receptor de la boquilla y se escapa el aire.**
→ Póngase en contacto con el establecimiento donde compró el instrumento.
- **El corcho o fieltro están dañados.**
→ Póngase en contacto con el establecimiento donde compró el instrumento.

No sale sonido.

- **Los orificios del pistón no están alineados con los orificios de la camisa.**
→ Asegúrese de que el número estampado en el pistón corresponda con el número estampado en la camisa.

Los pistones no van finos.

- **Se ha acumulado suciedad entre los pistones y las camisas.**
→ Limpie el interior de la camisa.
- **Una caída o golpe ha dañado el pistón.**
→ No utilice el instrumento si tiene un pistón dañado.
Póngase en contacto con el establecimiento donde compró el instrumento.
- **Hay corrosión en el pistón o en la camisa.**
→ Póngase en contacto con el establecimiento donde compró el instrumento.

La bomba está atascada y no puede extraerse. La bomba no va fina.

- **Hay suciedad acumulada entre la bomba y el tubo interno.**
→ Limpie toda la suciedad y aplique un poco de grasa para bombas que corresponda el tipo de bomba, o aplique un poco de aceite para bombas de afinación.
- **Una caída o golpe en la bomba ha causado una abolladura, o se dobló a bomba durante la limpieza.**
→ Póngase en contacto con el establecimiento donde compró el instrumento.

El tornillo está demasiado apretado y no puede sacarse.

- **Hay corrosión en el tornillo.**
- **Una caída o golpe en el instrumento ha dañado el tornillo.**
→ Póngase en contacto con el establecimiento donde compró el instrumento.

No pasa el aire por el instrumento.

- **El pistón está en una camisa equivocada.**
→ Ponga el pistón en la camisa que le corresponda.

No puede extraerse la boquilla.

- **El instrumento se cayó o golpeó con la boquilla montada. O se insertó a la fuerza la boquilla.**
- **Se ha dejado mucho tiempo el instrumento con la boquilla insertada en el instrumento.**
→ Póngase en contacto con el establecimiento donde compró el instrumento.

El instrumento produce un sonido extraño cuando se toca.

- **Se ha aflojado alguna soldadura del instrumento, o hay algún objeto extraño en su interior.**
→ Póngase en contacto con el establecimiento donde compró el instrumento.

El pistón produce ruido metálico cuando se presiona.

- **El fieltro está gastado o se ha caído.**
→ Póngase en contacto con el establecimiento donde compró el instrumento.
- **La tapa del pistón o la camisa están flojas.**
→ Apriete bien las tapas.
- **El eje del pistón está doblado.**
→ Póngase en contacto con el establecimiento donde compró el instrumento.

- ★ () はかえ指です。
- ★ Alternate fingerings are given in parenthesis ().
- ★ Alternative Griffe stehen in Klammern ().
- ★ Les autres doigtés de remplacement sont indiqués entre parenthèse ().
- ★ Se muestran digitaciones alternativas entre paréntesis ().
- ★ As posições entre parêntesis () indicam posições alternativas.
- ★ 圓括号中的指法也可采用。
- ★ Дополнительная аппликатура указана в круглых скобках ().
- ★ 괄호 () 안은 핑거링 또는 대체 핑거링을 나타냅니다.

■ トランペット / Trumpet / Trompette / Trompette / Trompeta / Trompeta / 小号 / Труба / 트럼펫

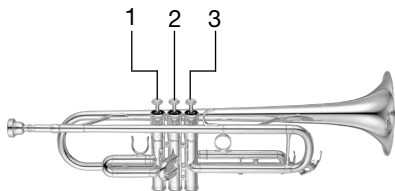

■ コルネット / Cornet / Kornett / Cornet / Corneta / Cornet / 短号 / Корнет / 코넷

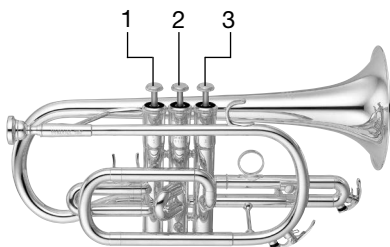

Musical notation showing fingering charts for the trumpet and cornet. The top staff shows notes with fingering numbers below them, and the bottom staff shows the corresponding fingerings for the notes.

Staff 1 (Notes)	Staff 2 (Fingerings)
C_4	1.3.4
D_4	1.2.4
E_4	1.4
F_4	1.3 (4)
G_4	1.2 (3)
A_4	2
B_4	0
C_5	1.3 (4)
D_5	1.2 (3)
E_5	1
F_5	0 (1.3)
G_5	1.2 (3)

Staff 1 (Notes)	Staff 2 (Fingerings)
C_4	1.2.3.4
D_4	2.3.4
E_4	1.2.3
F_4	2.3 (2.4)
G_4	1
A_4	1.2.3
B_4	2.3 (2.4)
C_5	2
D_5	2.3

■ フリューゲルホルン /Flugelhorn/
Flügelhorn/Bugle/Fliscorno/Flugelhorn/
富魯格号 /Флюгельгорн/ 후루겔혼

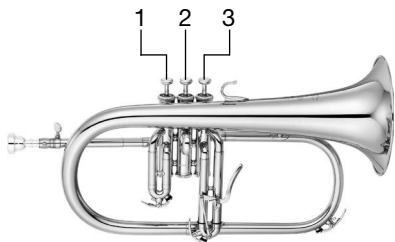

■ ピッコロトランペット /Piccolo Trumpet/
Piccolotrompete/Trompette Piccolo/
Trompeta piccolo/Piccolo trompette/
高音小号 /Труба пикколо/ 피콜로 트럼펫

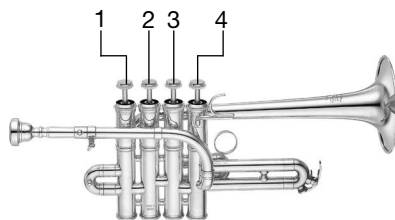

■ 로타리트럼펫 /
Rotary Trumpet/
Drehventiltrompete/
Trompette à palettes/
Trompeta de cilindros/
Trompeta de cilindros/
转阀式小号 /
Вентильная труба/
로터리 트럼펫

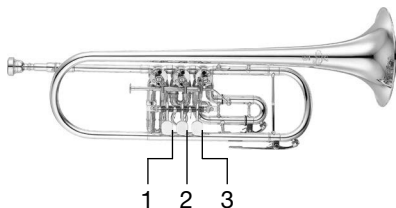

Musical notation showing a sequence of notes on a staff with corresponding fingering numbers below. The notes are: G4, A4, B4, C5, D5, E5, F5, G5, A5. The fingering numbers are: 2, 0, 1, 0, 1, 0, 1.2, 2, 0. Below these are alternative fingerings in parentheses: (2.3), (1.3), (1.2), (3), (1.3), (3). The notes are grouped into pairs: (G4, A4), (B4, C5), (D5, E5), (F5, G5), (A5).

1 1.2 2
 (2.3)

2 2.3 1



ヤマハ株式会社

〒430-8650 静岡県浜松市中区中沢町 10-1

Manual Development Group

© 2013 Yamaha Corporation

Published 05/2019 发行 POCP-A0

VDE1660